

TRANSMIT DIALOGUE

English

Democracy heightens with the success of both the confrontation and dialogue between individuals. Numerous democracies all around the world are presently undergoing immediate crises, revolutionizing their ethical values and beliefs. There is increasingly more bigotry and fear coming up against foreign cultures, different ways of living, and people who bring forth new ideals into our societies. Citizens lose trust in their elected governments and become amenable to radical demagogues. We believe that many of those problems could be solved by improving the interactions between citizens among and their elected representatives.

What if, we as the citizens, are provided an easier way to exchange ideas, to discuss problems, to speak up, and get heard? Would that not change a lot?

We propose a platform that encourages everyone to participate in exchanging opinions and collectively developing thoughts that are heard by the leaders within our society. Since easy accessibility for everyone is a crucial part to get more people involved, collective meeting and discussion spaces are offered at strategic locations around the city. Represented by an amphitheater facing Parliament, all communal meeting spaces would come together right in front of the center of political power in Canada. Entering the people's monument allows experiencing the parliament at a perspective of eye-to-eye. Throughout the evolution of politics, present technology has become an everlasting source of information. Because of its ability to network meta-data throughout the virtual atmosphere, we believe it is crucial that each location should contain screens from which the public can be informed. Through a filtered non biased source of news, the resources of social platforms can provide bases of verifications, as well as allowing the public to be involved in gathering data and comments by-area on any current topic that needs recognition. The consensus is to be displayed on Parliament Hill, so that the leaders of our society are forced to take into action the decree of the people.

We propose to strengthen our democracy through the act of transmitting dialogue.

français

La démocratie augmente avec le succès de la confrontation et du dialogue entre individus. De nombreuses démocraties dans le monde subissent actuellement des crises, révolutionnant leurs valeurs et croyances éthiques. Il y a de plus en plus de sectarisme et de peur face aux cultures étrangères, aux différentes manières de vivre et aux personnes qui apportent de nouveaux idéaux dans nos sociétés. Les citoyens perdent confiance dans leurs gouvernements élus et deviennent sensibles aux démagogues radicaux. Nous croyons que bon nombre de ces problèmes pourraient être résolus en améliorant les interactions entre les citoyens et leurs représentants élus.

Et si, en tant que citoyens, nous avions un moyen plus facile d'échanger des idées, de discuter de problèmes, de prendre la parole et de nous faire entendre? Cela n'apporterait-il pas un changement considérable ?

Nous proposons une plateforme qui encourage chacun à participer à l'échange d'opinions et à développer collectivement des pensées qui sont entendues par les leaders de notre société. L'amélioration de l'accessibilité pour tous est un élément crucial pour impliquer davantage de personnes, des espaces de rencontre et de discussion collectifs sont offerts dans des endroits stratégiques de la ville. Représenté par un amphithéâtre faisant face au Parlement, tous les espaces de réunion communaux se réuniraient juste en face du centre du pouvoir politique au Canada. Entrer dans le monument du peuple permet d'expérimenter le parlement dans une perspective de face à face. Au regard de l'évolution de la politique, la technologie actuelle est devenue une source continue d'information. En raison de sa capacité à mettre en réseau des métadonnées dans l'atmosphère virtuelle, nous croyons qu'il est crucial que chaque emplacement contienne des écrans à partir desquels le public peut être informé. Grâce à une source d'informations filtrée et non biaisée, les ressources des plateformes sociales peuvent fournir des bases de vérification, tout en permettant au public de participer à la collecte de données et de commentaires par zone sur tout sujet actuel nécessitant une reconnaissance. Le consensus doit être affiché sur la Colline du Parlement, de sorte que les dirigeants de notre société aient une meilleure communication sur les attentes citoyennes, afin de mettre en application le décret du peuple.

Nous proposons de renforcer notre démocratie par l'acte de transmission du dialogue.

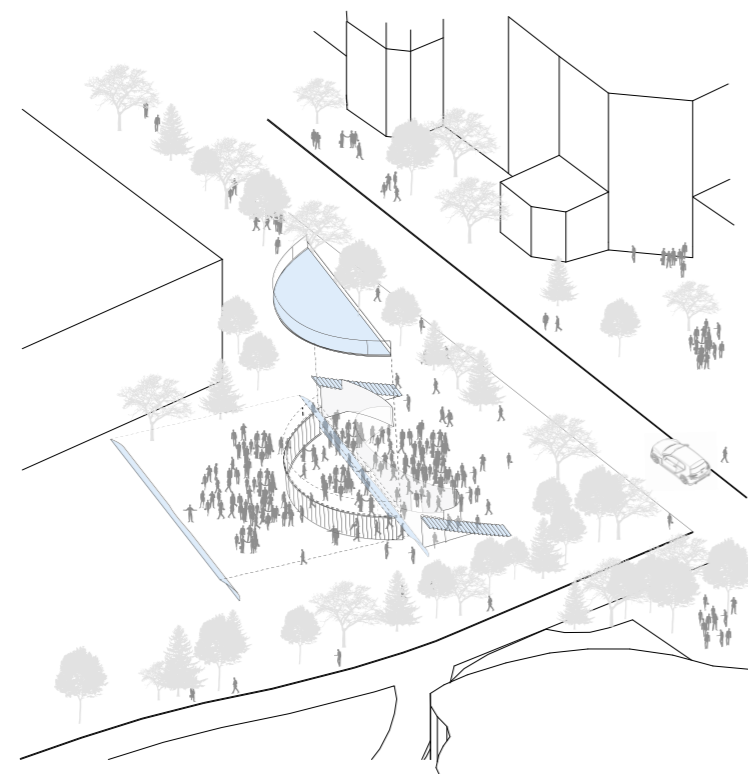
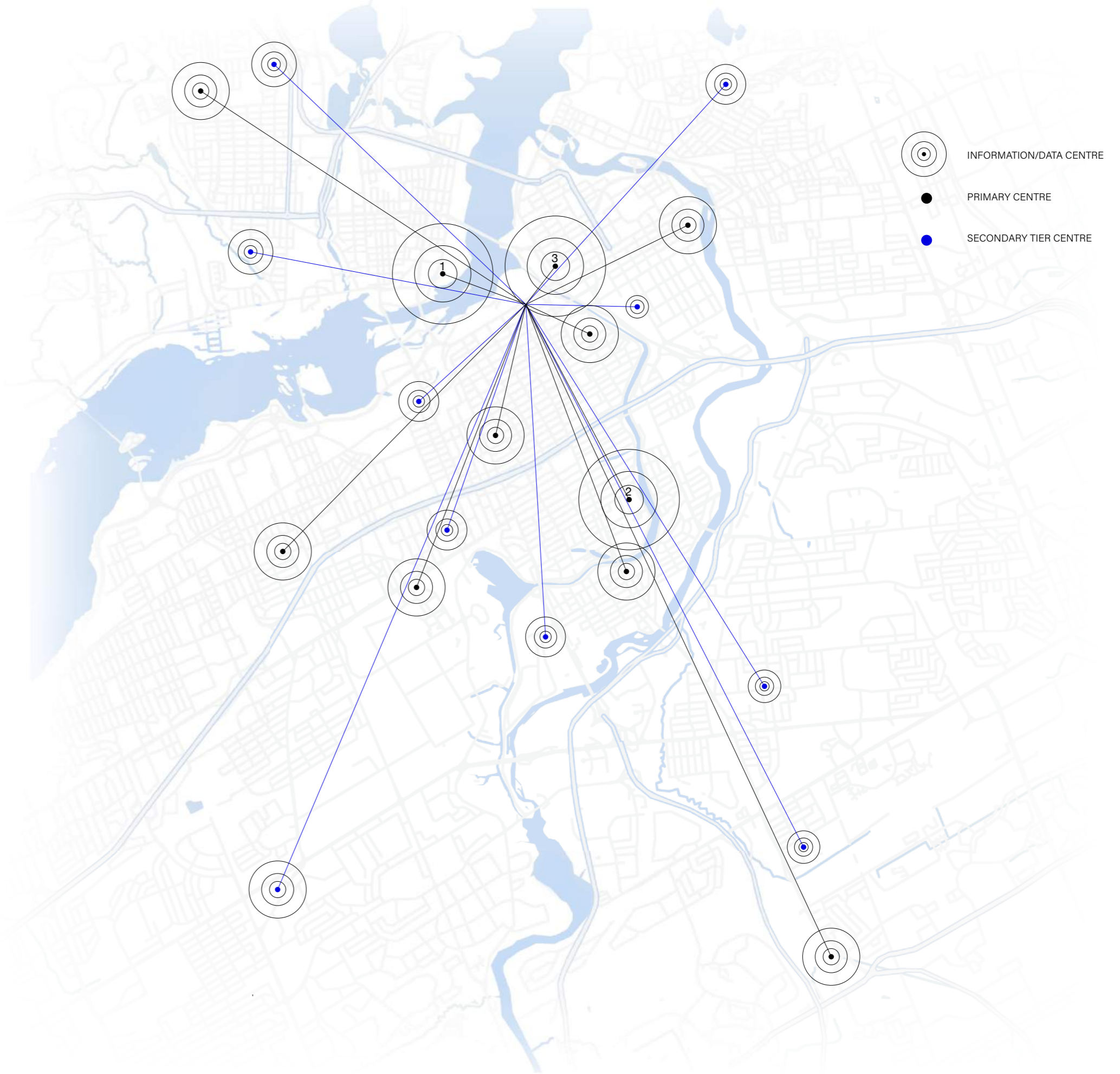

1 PRIMARY CENTRE: HULL



2 PRIMARY CENTRE: LANDSDOWN

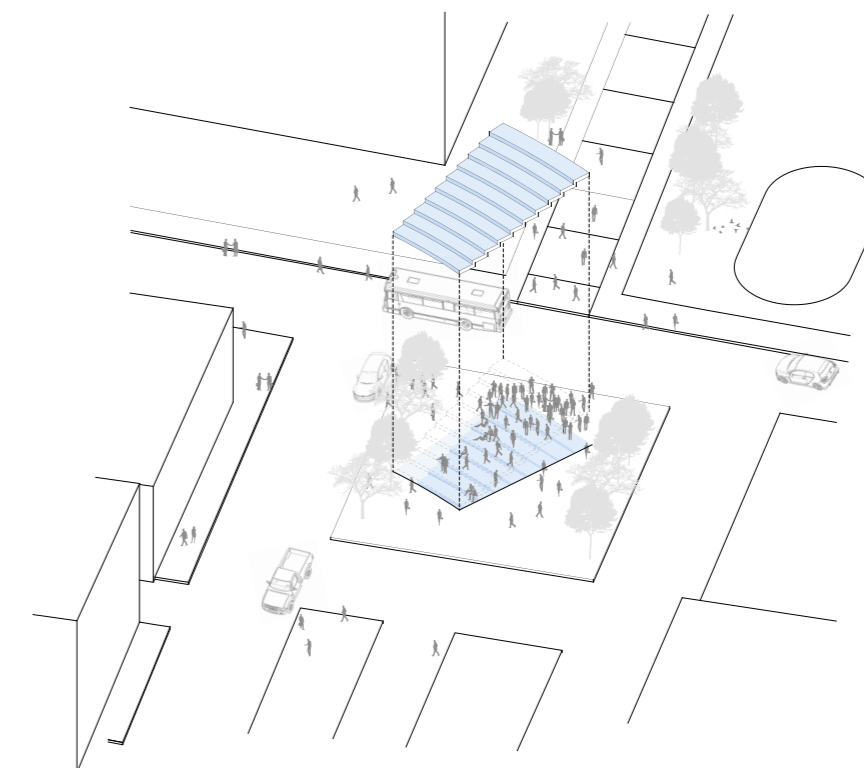

3 PRIMARY CENTRE: BYWARD MARKET

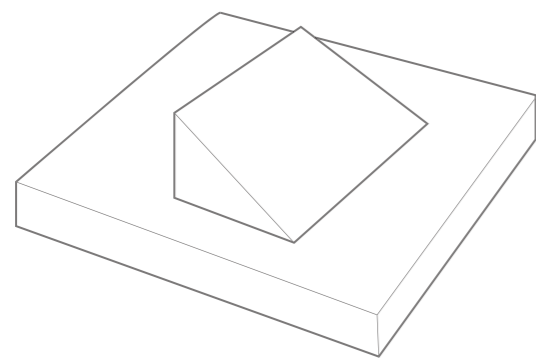

HORIZONTAL RELATIONSHIP

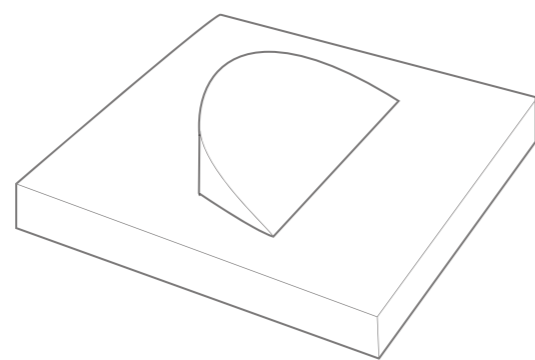

CURVE RELATIONSHIP

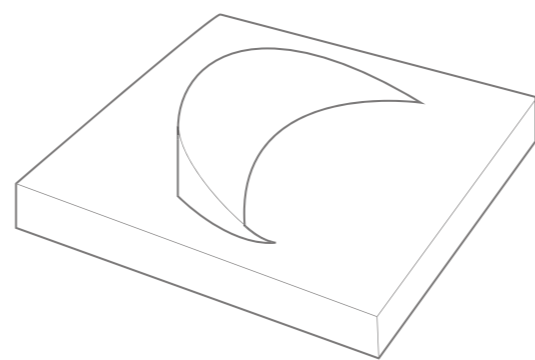

CONCAVE RELATIONSHIP

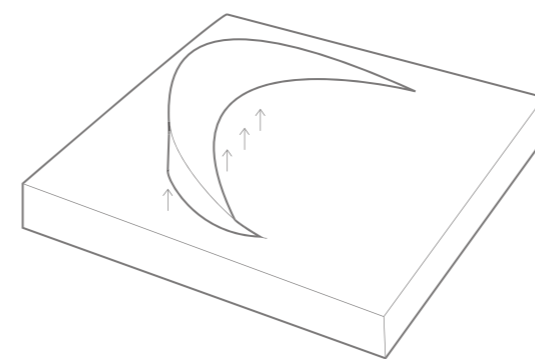

VERTICAL RELATIONSHIP

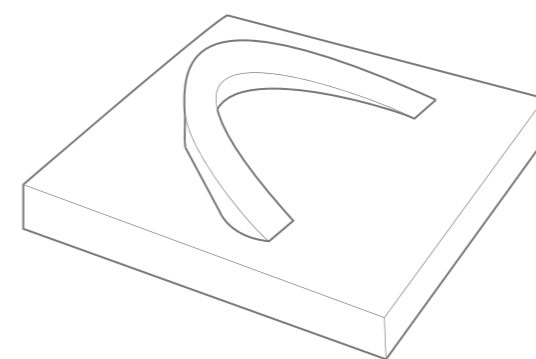

FINAL FORM

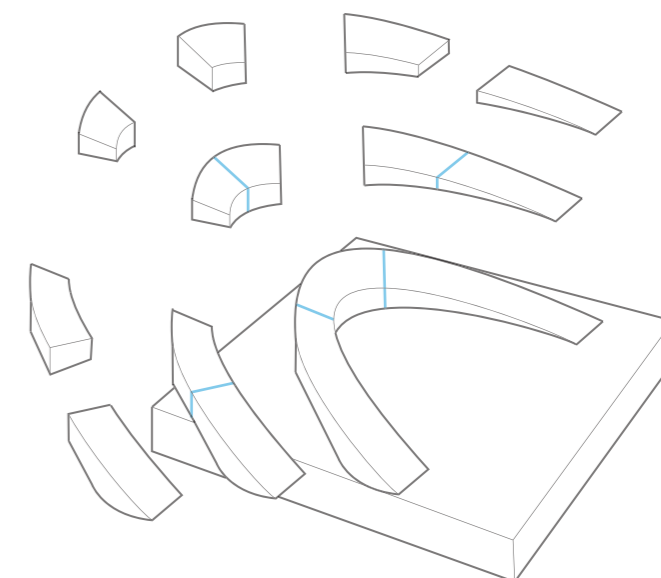

PAVILION FRAGMENTS

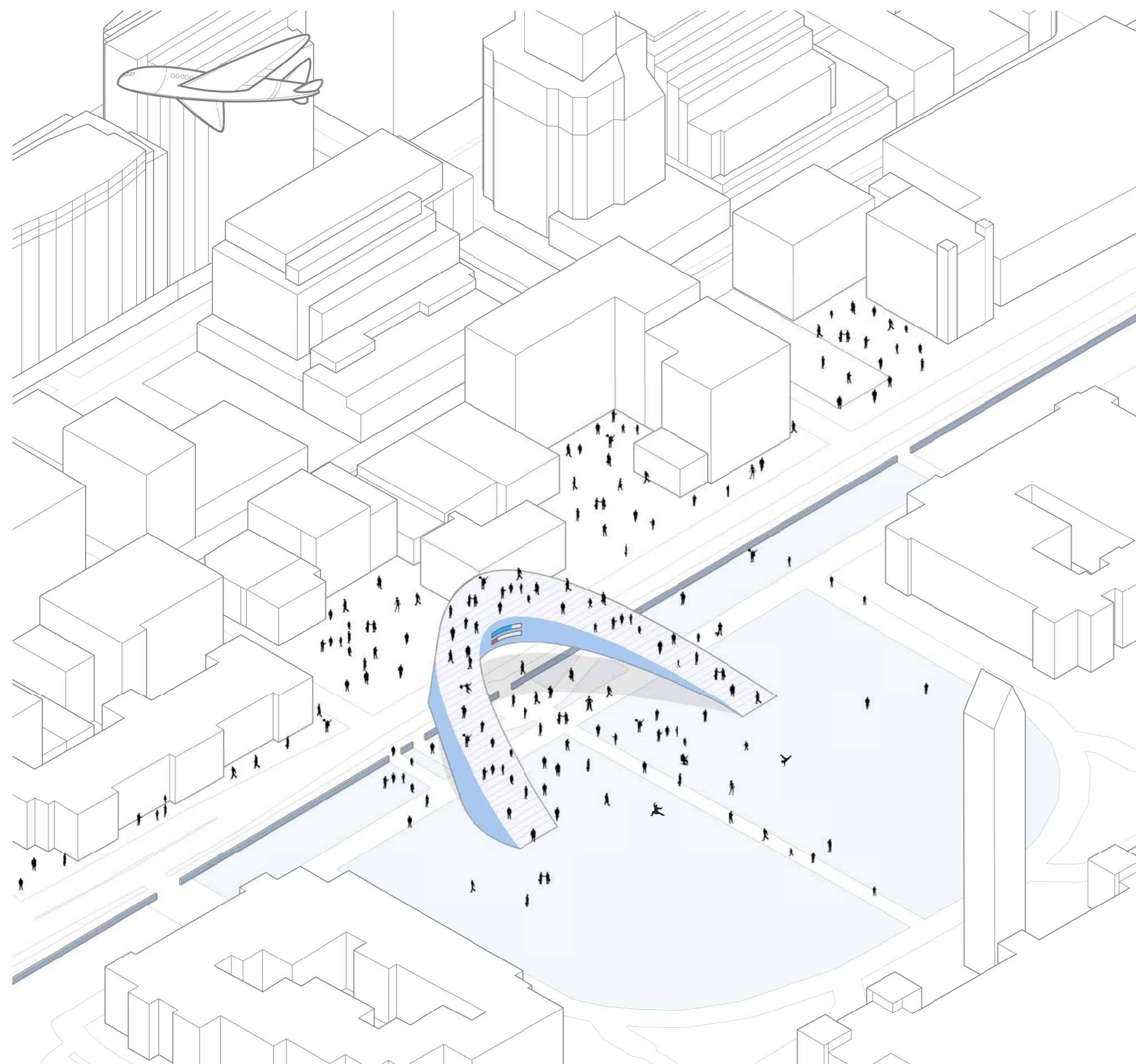

HEARD ENTENDU

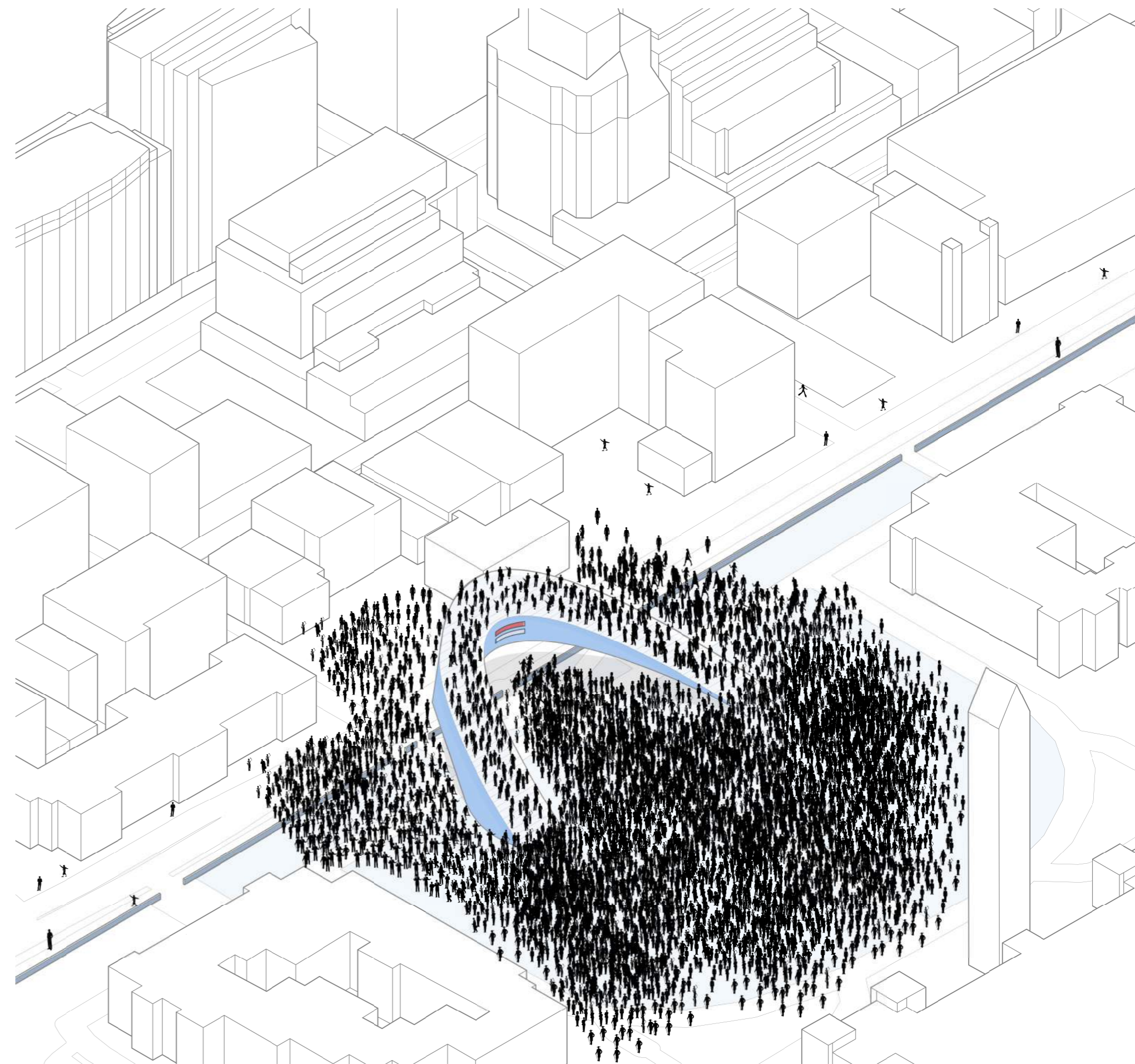

UNHEARD NON ENTENDU